

# KR IRONHEAT 5175U TRIFACE PENÍNSULA

FECHADAS COM VIDRO • CERÂMICO



## DADOS TÉCNICOS

<b>18 kW</b>	Potência nominal
<b>9-23 kW</b>	Intervalo de potência
<b>79%</b>	Eficiência*
<b>0,15</b>	Emissão de CO a 13% de O <sub>2</sub> (%)
<b>288 m<sup>2</sup></b>	Indicado para áreas de até**
<b>368 m<sup>2</sup></b>	Aquece área até
<b>360 a 720 m<sup>3</sup></b>	Indicado para volume de ar de
<b>920 m<sup>3</sup></b>	Aquece um volume de ar de até
<b>50 cm</b>	Comprimento máximo da lenha
<b>12 Pa</b>	Pressão negativa ideal nos dutos da chaminé
<b>383°C</b>	Temperatura média da fumaça

## DIMENSÕES E PESO

<b>759 L x 487 P x 810 A</b>	Dimensões totais***
<b>759 x 515</b>	Dimensões da face****
<b>613 x 371</b>	Dimensões dos vidros frontais****
<b>360 x 286</b>	Dimensões do vidro lateral****
<b>200 mm</b>	Diâmetro da chaminé
<b>190 kg</b>	Peso
<b>não</b>	Opção de captar ar externo
<b>≥ 800 cm<sup>2</sup></b>	Fresta mínima entrada de ar inferior
<b>≥ 1000 cm<sup>2</sup></b>	Fresta mínima saída de ar superior

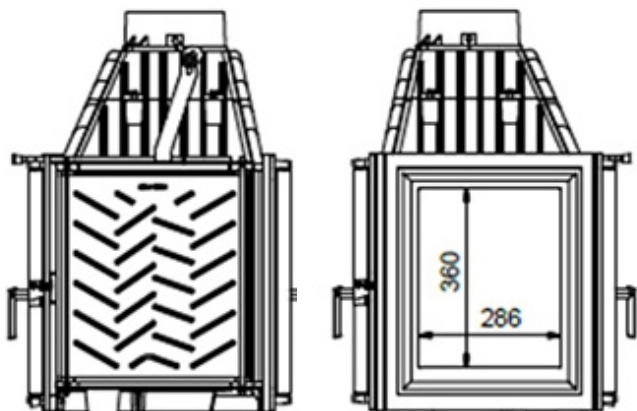
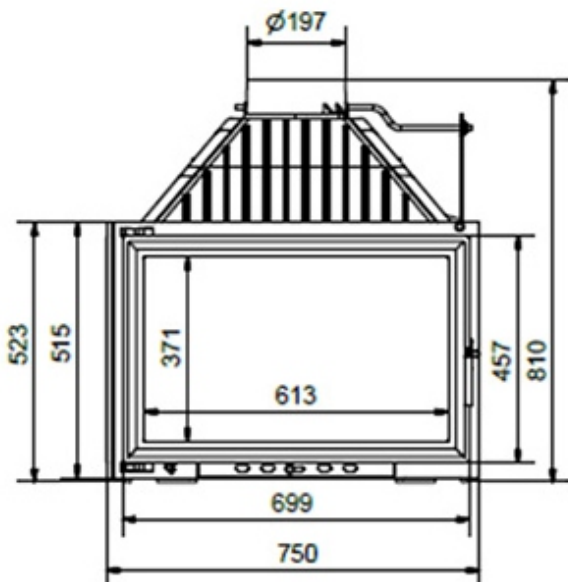

MAIS EFICIENTE



MENOS EFICIENTE

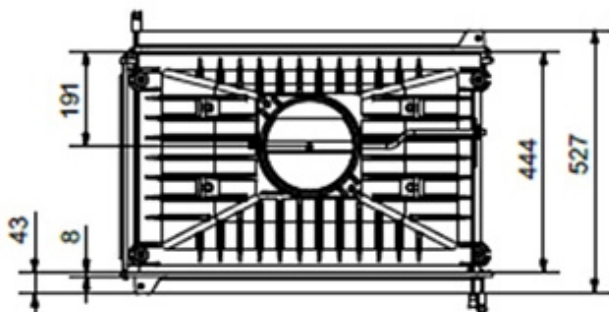

**PAXMA**  
IMPORTS

ESPECIALISTAS EM LAREIRAS DE  
ALTO DESEMPENHO À LENHA

| [www.paxmaimports.com](http://www.paxmaimports.com) |  
41 3121 9980 • 41 9 9185 9428

\* parâmetros conforme norma EN 13229 \*\* pé direito de 2,5m \*\*\* largura (L) x profundidade (P) x altura (A) \*\*\*\* largura x altura (mm)

KR IRONHEAT 5175U  
TRIFACE PENÍNSULA



PAXMA  
IMPORTS

.LAREIRAS EXTRAORDINÁRIAS.